

OTICON | **ConnectLine**  
TV Adapter 2.0



Bedienungsanleitung

**oticon**  
PEOPLE FIRST

## Zu dieser Bedienungsanleitung

Diese Anleitung enthält wichtige Informationen zur Bedienung und Pflege Ihres neuen TV Adapters 2.0. Bitte machen Sie sich mit dem gesamten Inhalt dieser Anleitung vertraut, insbesondere mit dem Abschnitt „Warnhinweise“. Damit stellen Sie sicher, dass Sie alle Möglichkeiten des TV Adapters nutzen können.

Das System ist online dokumentiert unter [www.oticon.de/connectline](http://www.oticon.de/connectline)

Dort finden Sie auch interaktive Präsentationen, Anleitungsvideos sowie einen Bereich mit den Antworten zu den häufigsten Fragen.

Wenn Sie Fragen zum Gebrauch oder zur Pflege des TV Adapters haben, wenden Sie sich bitte an Ihren Hörakustiker.

*Hinweis zur Begrifflichkeit:*

*In dieser Bedienungsanleitung meint TV Adapter immer den TV Adapter 2.0.*

*„Streamer“ beschreibt den Streamer Pro. Informationen zum Streamer 1.4 entnehmen Sie bitte früheren Bedienungsanleitungen.*

## Verwendungszweck

Der TV Adapter 2.0 wird in Verbindung mit Wireless-Hörsystemen von Oticon und dem Oticon Streamer eingesetzt.

Sie können mithilfe des TV Adapters 2.0 und eines Streamers drahtlos den Klang eines Fernsehers in der gewünschten Lautstärke direkt in Ihren Hörsystemen hören.

### **WICHTIGER HINWEIS**

Bitte machen Sie sich mit dem Inhalt dieser Anleitung vertraut, bevor Sie den TV Adapter zum ersten Mal benutzen. Sie enthält Bedienungshinweise und wichtige Informationen zur Nutzung und Handhabung.

## **Inhaltsverzeichnis**

|  |    |
|--|----|
| TV Adapter 2.0 Überblick                     | 8  |
| Warnhinweise                                 | 10 |
| Installation                                 | 13 |
| Platzierung des TV Adapters                  | 14 |
| Verbindung des TV Adapters zum Netzstrom     | 16 |
| Verbindung des TV Adapters mit dem Fernseher | 18 |
| Verbindung über TOSLINK                      | 20 |
| Verbindung über RCA                          | 22 |
| Verbindung über Klinkenadapter               | 24 |
| Verbindung über SCART-Adapter                | 26 |
| Kopplung des Streamers mit dem TV Adapter    | 28 |
| Lautstärke regeln                            | 32 |
| Fernsehen                                    | 34 |
| Übertragung des Fernsehtons starten          | 34 |
| Übertragung des Fernsehtons stoppen          | 34 |
| SelectMe - Verwendung mehrerer TV Adapter    | 36 |
| Technische Information                       | 38 |

# Packungsinhalt

TV Adapter 2.0 - Lieferumfang



TV Adapter 2.0

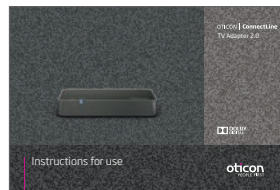

Diese Anleitung



## TV Adapter 2.0 Überblick

| Zustand  | Power-Anzeige | TV-Status-Anzeige |
|--|---------------|-------------------|
| TV Adapter AN, keine Verbindung zum Streamer                               |               |                   |
| Kopplung mit dem Streamer  |               |                   |
| Streaming/Übertragung - kein Audiosignal erkannt                           |               |                   |
| RCA-Kabel angeschlossen und Streaming/Übertragung                          |               |                   |
| TOSLINK-Kabel angeschlossen und Streaming/Übertragung (digital)            |               |                   |
| TOSLINK-Kabel angeschlossen und Streaming/Übertragung (ungültiges Signal)* |               |                   |
| Fehlermeldung **   |               |                   |

○ Kein Licht   ◐ Blinken   ● Konstant

\* Probieren Sie einen anderen Ausgang am TV oder eine andere Verbindung vom TV zum Adapter aus

\*\* Kontaktieren Sie Ihren Hörakustiker

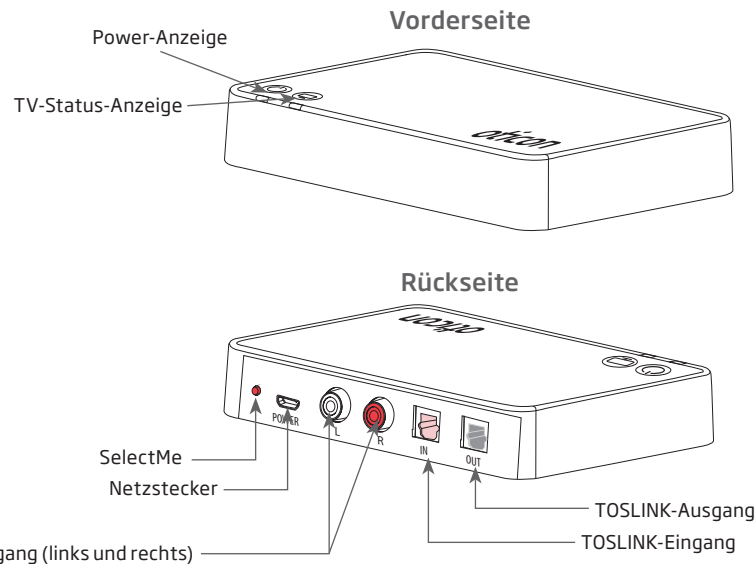

## Warnhinweise

Bitte machen Sie sich zu Ihrer eigenen Sicherheit und zur ordnungsgemäßen Verwendung mit den Warnhinweisen und dem gesamten Inhalt dieser Anleitung vertraut, bevor Sie Ihren TV Adapter zum ersten Mal benutzen. Wenden Sie sich an Ihren Hörakustiker, wenn Ihr TV Adapter nicht erwartungsgemäß funktioniert oder reagiert.

### Verbindung mit externen Geräten

- Der sichere Gebrauch des TV Adapters mit einem AUX-Eingangskabel wird durch die externe Signalquelle bestimmt. Bei Verbindung des Eingangskabels mit einem netzbetriebenen Gerät muss dieses Gerät den Standard IEC-62368 (oder IEC-60065, IEC-60950 bis Juni 20, 2019) oder vergleichbare Sicherheitsnormen erfüllen.

### Interferenzen

- Ihr TV Adapter wurde nach den strengsten internationalen Standards auf mögliche Interferenzen getestet. Es können jedoch Interferenzen mit Ihrem TV Adapter und anderen Geräten auftreten (z. B. mit einigen Mobiltelefonen, CB-Funkgeräten oder anderen kabellosen Geräten). Vergrößern Sie in diesem Fall den Abstand zwischen dem TV Adapter und der Störquelle.

## Warnhinweise

### Erstickenungsgefahr durch Verschlucken von Kleinteilen

- Ihr TV Adapter und dessen kleinteiliges Zubehör sollten außerhalb der Reichweite von Kindern und Personen aufbewahrt werden, die diese Teile verschlucken oder sich auf andere Weise damit verletzen können.

*Beim Verschlucken von Geräteteilen ist sofort ein Arzt aufzusuchen.*

### WICHTIGER HINWEIS

Reinigen Sie den TV Adapter mit einem weichen, trockenen Tuch. Der TV Adapter darf keinesfalls gewaschen oder in Wasser oder andere Flüssigkeiten eingetaucht werden.

## Installation

### Erstmaliger Gebrauch des TV Adapters

Bevor Ihre Hörsysteme den TV-Ton empfangen können, muss der TV Adapter an den Fernseher und das Stromnetz angeschlossen werden und mit Ihrem Streamer gekoppelt werden.

Diese Anleitung zeigt Ihnen Schritt für Schritt, wie Sie den TV Adapter in Betrieb nehmen.

Im Lieferumfang des ConnectLine TV Adapters sind alle Teile enthalten, die Sie für den Anschluss benötigen.

## Platzierung des TV Adapters

Es gibt zwei Möglichkeiten, den TV Adapter zu platzieren:

1. In der Nähe des Fernsehers - horizontal platziert (A).
2. Hinter dem Fernseher oder in dessen Nähe vertikal an der Wand platziert (B).  
(Die Schrauben sind nicht im Lieferumfang enthalten).

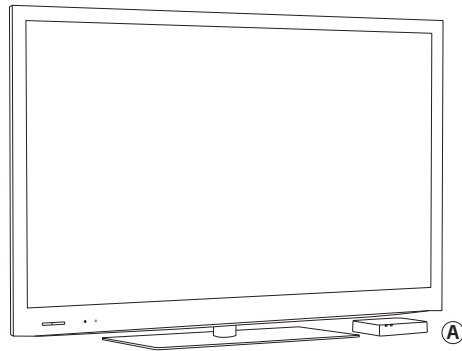

14

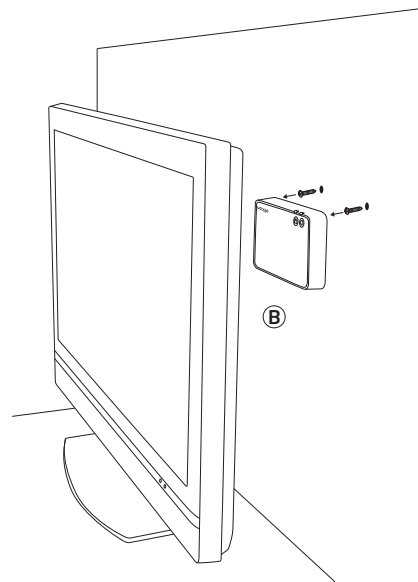

15



## Verbindung des TV Adapters zum Netzstrom

Verbinden Sie zunächst den TV Adapter mit dem Netzstrom.

**Nutzen Sie den Netzstecker aus der Verpackung 1.**

1. Stecken Sie das Netzkabel in den Power-Anschluss auf der Rückseite des TV Adapters (A).
2. Stecken Sie den Netzstecker in eine Steckdose (B) und schalten Sie ihn ein.
3. Nach einigen Sekunden leuchtet die Power-Anzeige des TV Adapters in grün auf  (C).

Verpackung 1

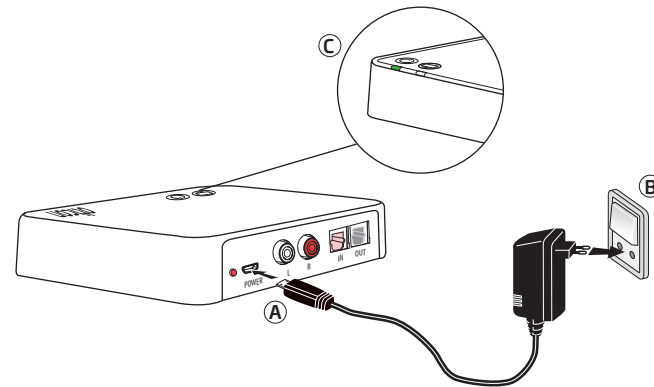
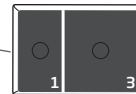

## Verbindung des TV Adapters mit dem Fernseher

Es gibt vier verschiedene Möglichkeiten den TV Adapter mit dem Fernseher zu verbinden.

| Anschluss   | Seite |
|---|-------|
| TOSLINK. Entweder Digital Stereo (PCM) oder Dolby® Digital* | 20    |
| RCA-Ausgang ( L+R)  | 22    |
| Klinken-Ausgang (üblicherweise der Kopfhörerausgang)        | 24    |
| SCART-Ausgang (L+R)   | 26    |

\*Dolby Digital und das Doppel-D-Symbol sind eingetragene Marken der Dolby Laboratories.

Eine Lösung, die für Ihren Fernseher passt, finden Sie auf den nächsten Seiten.

Ihr Hörakustiker findet auf [www.oticon.de](http://www.oticon.de) weitere Details zur Kompatibilität von TV Adapter und Fernsehgerät.

TOSLINK (S. 20)

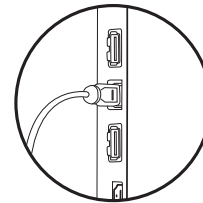

RCA (S. 22)

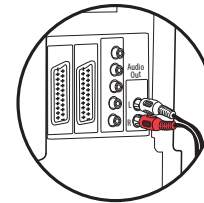

Klinke (S. 24)

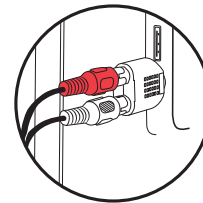

SCART (S. 26)

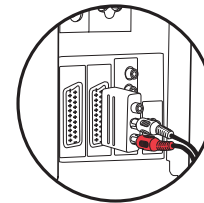

## Verbindung über TOSLINK

1. Nutzen Sie das TOSLINK-Kabel aus der Verpackung 3 (A).
2. Entfernen Sie die Plastikkappen vom TOSLINK-Kabel (B).
3. Verbinden Sie das TOSLINK-Kabel mit dem TOSLINK-Ausgang Ihres Fernsehers oder Heimkinosystems (C).
4. Stecken Sie das TOSLINK-Kabel in den rosafarbenen TOSLINK-Eingang (D) des TV Adapters.
5. Der TOSLINK-Ausgang (E) kann für den Anschluss anderer TOSLINK-Geräte, wie externe Dolby-Decoder und Surround Sound-Systeme usw., verwendet werden.
6. Detaillierte Informationen zur Kopplung des TV Adapters mit Ihrem Streamer finden Sie auf Seite 28.

*Hinweis: Möglicherweise muss Ihr Fernseher, Ihr DVD-Player oder Ihr Heimkinosystem so konfiguriert werden, dass am TOSLINK-Ausgang das richtige Audioformat verfügbar ist.*

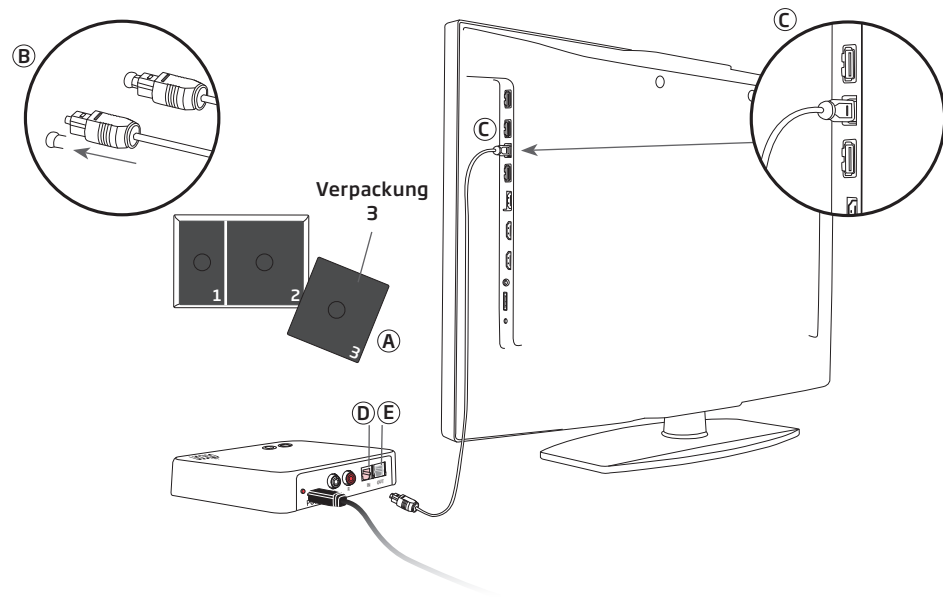

## Verbindung über RCA

1. Nutzen Sie das RCA-Kabel aus der Verpackung 2 (A).
2. Verbinden Sie das RCA-Kabel mit dem RCA-Ausgang am Fernseher (B).  
(Diese Buchsen sind typischerweise mit „L - R AUDIO OUT“ gekennzeichnet und befinden sich häufig auf der Rückseite des Fernsehers oder am Bedienfeld auf der Vorderseite).
3. Stecken Sie das RCA-Kabel in den RCA-Eingang (C) auf der Rückseite des TV Adapters.
4. Detaillierte Informationen zur Kopplung des TV Adapters mit Ihrem Streamer finden Sie auf Seite 28.

*Hinweis: Möglicherweise muss Ihr Fernseher so konfiguriert werden, dass am RCA-Ausgang das richtige Audioformat verfügbar ist.*

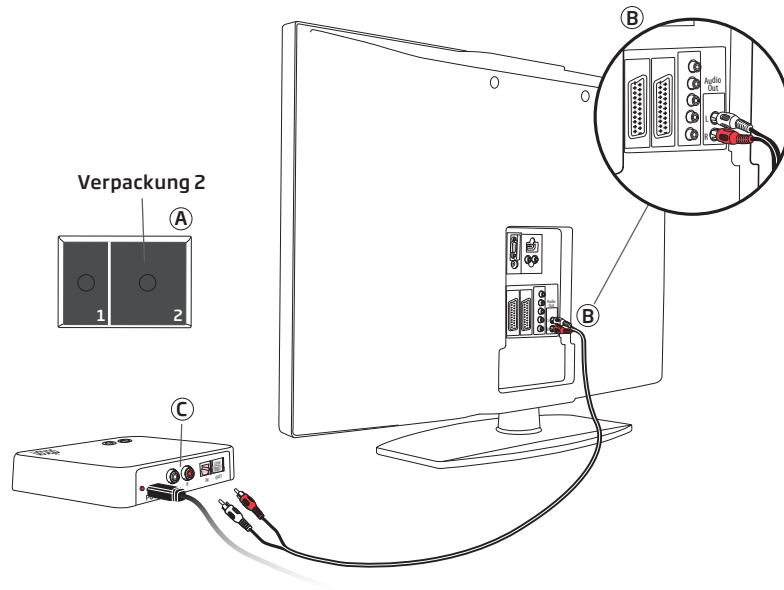

## Verbindung über Klinkenadapter

1. Den Klinkenadapter finden Sie in der Verpackung 2 (A).
2. Verbinden Sie das RCA-Kabel mit dem Klinkenadapter (B1).
3. Schließen Sie den Klinkenadapter am Fernseher an, üblicherweise am Kopfhörerausgang (B2) des Fernsehers.
4. Schließen Sie das RCA-Kabel am RCA-Eingang (C) des TV Adapters an.
5. Detaillierte Informationen zur Kopplung des TV Adapters mit Ihrem Streamer finden Sie auf Seite 28.

*Hinweis: Es kann sein, dass die Lautsprecher des Fernsehers stumm geschaltet werden, wenn Sie den Kopfhörerausgang benutzen. In diesem Fall empfangen Sie das TV-Signal ausschließlich über den TV Adapter in Ihren Hörsystemen.*

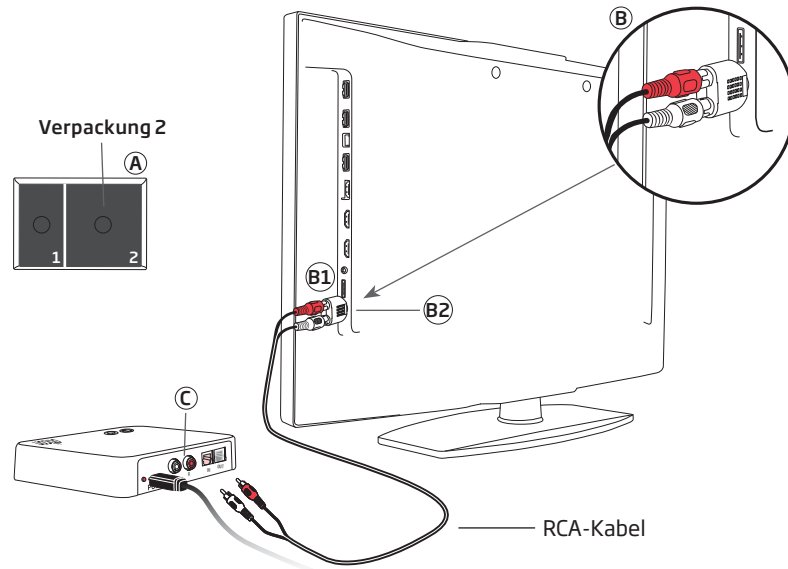

## Verbindung über SCART-Adapter

1. Nutzen Sie den SCART Adapter\*. (A)
2. Verbinden Sie den roten und weißen Stecker des RCA-Kabels mit den entsprechenden Buchsen am SCART-Adapter (B).
3. Stecken Sie den SCART-Adapter in den SCART-Anschluss des Fernsehers (C).
4. Schließen Sie das RCA-Kabel am RCA-Eingang (D) des TV Adapters an.
5. Detaillierte Informationen zur Kopplung des TV Adapters mit Ihrem Streamer finden Sie auf Seite 28.

*Hinweis: Möglicherweise ist die Audioausgabe am SCART-Anschluss abhängig von der am Fernseher ausgewählten Quelle. Beispiel: Einige Fernseher stellen den Fernsehton nur über den SCART-Ausgang bereit (es erfolgt keine Audiowiedergabe über einen angeschlossenen DVD-Player).*

\* Der SCART-Adapter ist ein Zubehörteil, das nicht im Lieferumfang enthalten ist. Sie erhalten einen SCART-Adapter im Fachhandel.

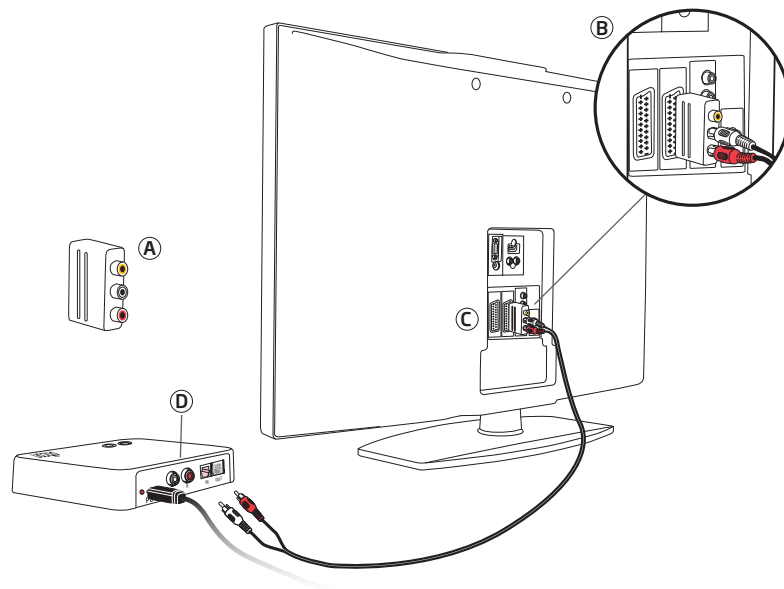

## Kopplung des Streamers mit dem TV Adapter

Bevor Sie den Streamer mit dem TV Adapter nutzen können, müssen Sie die beiden Geräte koppeln.

Kopplung:

1. Stellen Sie sicher, dass der TV Adapter eingeschaltet ist und die Power-Anzeige konstant grün leuchtet.
2. **Drücken Sie die An/Aus-Taste am Streamer Pro (B) für 5-6 Sekunden**, bis das blaue Licht am Streamer Pro schnell zu blinken beginnt.
3. Halten Sie den Streamer über den TV Adapter oder in dessen Nähe. Der TV Adapter beginnt automatisch mit der Kopplung und die Power-Anzeige blinkt blau (A). Innerhalb von 20-60 Sekunden ist der TV Adapter mit dem Streamer verbunden.
4. Die Kopplung ist abgeschlossen, wenn die Power-Anzeige am TV Adapter und die Status-Anzeige am Streamer Pro orange leuchten.

Die Kopplung erfolgt einmalig und muss in der Regel nicht wiederholt werden.

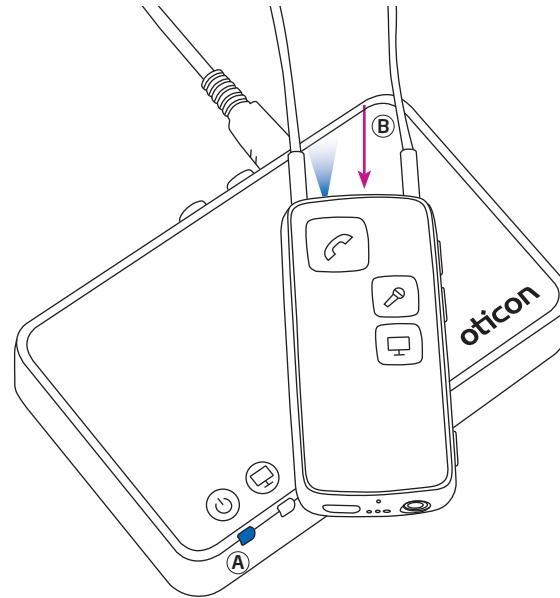

| Kopplung               |                          |            |  |
|------------------------|--------------------------|------------|--|
| Streamer Pro Oberseite | Streamer Pro Vorderseite | TV Adapter | Überblick  |
|                        |                          |            | Streamer und TV Adapter sind AN                              |
|                        |                          |            | Streamer ist im Kopplungsmodus                               |
|                        |                          |            | Kopplung ist abgeschlossen                                   |
|                        |                          |            | Streaming/Übertragung - kein Audiosignal erkannt             |
|                        |                          |            | RCA-Kabel angeschlossen, Streaming/Übertragung               |
|                        |                          |            | TOSLINK-Kabel angeschlossen, Streaming/Übertragung (digital) |

Konstant Blinkend



## Lautstärke regeln

Nutzen Sie die Lautstärketaster am Streamer, um die Lautstärke des TV-Signals in den Hörsystemen zu steuern. Sie regeln die Lautstärke, indem Sie einmal kurz oben (lauter) oder unten (leiser) auf die Taste drücken. Wiederholen Sie das kurze Drücken für weitere Lautstärkeänderungen.

### Stummschalten der Hörsysteme-Mikrofone

Wenn Sie das erste Mal mit dem Streamer fernsehen, sind die Hörsysteme-Mikrofone angeschaltet. Sie können die Hörsysteme-Mikrofone ausschalten, um nur das TV-Signal zu hören.

Drücken Sie gleichzeitig beide Lautstärketaster eine Sekunde lang, um die Hörsysteme-Mikrofone stumm zu schalten. Sie hören einen Signalton, der darauf hinweist, dass die Mikrofone in den Hörsystemen nun stumm geschaltet sind.

*Bitte beachten: Die Lautstärke der Hörsysteme wird normalerweise nicht durch Lautstärkeänderungen, die Sie mit der Fernbedienung des Fernsehers vornehmen, beeinflusst.*

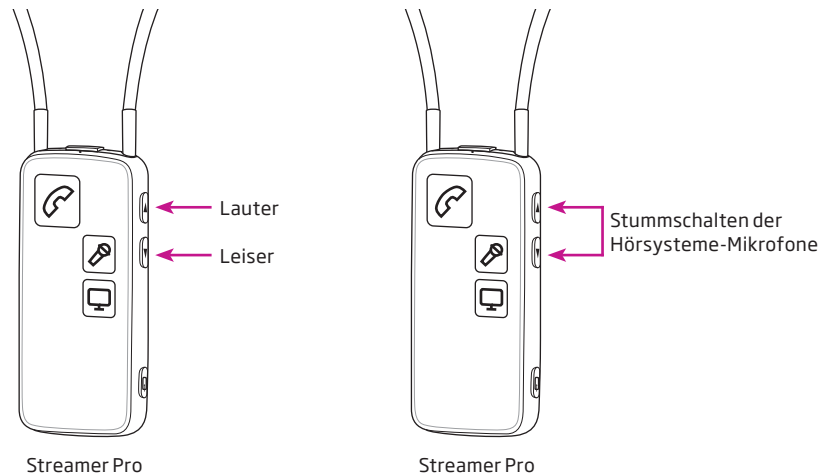

## Fernsehen

Tragen Sie den Streamer mit dem Halsgurt um den Hals und stellen Sie sicher, dass er eingeschaltet ist.





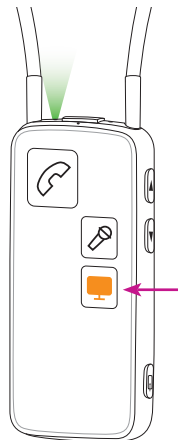

















### Übertragung des Fernsehtons starten

Drücken Sie kurz die TV-Taste am Streamer. Der Streamer stellt eine Verbindung zum TV Adapter her. Nach einigen Sekunden leuchten die Tasten am Streamer und die Power-Anzeige am TV Adapter konstant orange auf. Sie hören einen Signalton in Ihren Hörsystemen, gefolgt vom Audiosignal des verbundenen Fernsehers.



### Übertragung des Fernsehtons stoppen

Drücken Sie kurz die TV-Taste am Streamer. Die orangefarbenen Leuchten am Streamer und TV Adapter gehen aus. Sie hören einen Signalton in Ihren Hörsystemen.

| TV-Signal   |   |   |  |
|---|---|---|--|
| Streamer Pro Oberseite  | Streamer Pro Vorderseite  | TV Adapter  | Überblick  |
|    |   |   | Streamer und TV Adapter sind AN                              |
|    |  |   | Streaming/Übertragung - kein Audiosignal erkannt             |
|    |  |   | RCA-Kabel angeschlossen, Streaming/Übertragung               |
|    |  |   | TOSLINK-Kabel angeschlossen, Streaming/Übertragung (digital) |



## SelectMe - Verwendung mehrerer TV Adapter

Mit Streamer Pro (ab Version 1.1) können Sie mehrere TV Adapter nutzen - beispielsweise einen im Wohnzimmer und einen im Schlafzimmer.

So schalten Sie zwischen den TV Adaptern um:

1. Stellen Sie sicher, dass Sie nicht mit einem TV Adapter verbunden sind, d. h. der Streamer Pro 1.1 sollte eingeschaltet sein, jedoch nicht übertragen (kein Streaming).
2. Drücken Sie kurz auf die SelectMe-Taste desjenigen TV Adapters, von dem Sie hören möchten (A).
3. Der TV Adapter wird automatisch verbunden. Sie hören einen Signalton in Ihren Hörsystemen, gefolgt vom Audiosignal des verbundenen Fernsehers.

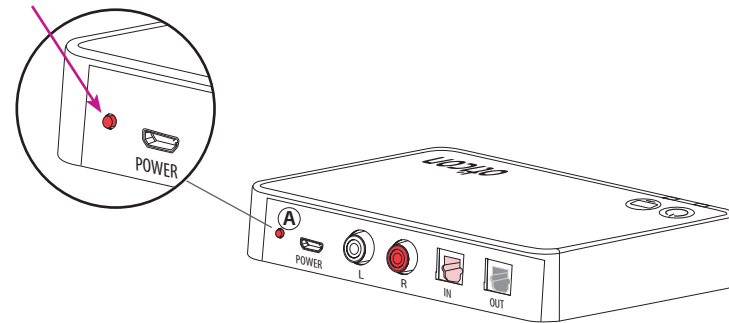

## Technische Information

|                                 |  |
|---------------------------------|--|
| Modellbezeichnung               | BS-F200  |
| Betriebsbedingungen             | Temperatur: +5 °C bis +40 °C<br>Luftfeuchtigkeit: 15 % bis 93 %, nicht kondensierend<br>Luftdruck: 700 hPa bis 1060 hPa  |
| Lager- und Transportbedingungen | Temperatur und Luftfeuchtigkeit sollten die nachstehenden Grenzwerte über einen längeren Zeitraum bei Transport und Lagerung nicht überschreiten.<br>Temperatur: -25 °C bis +70 °C<br>Luftfeuchtigkeit: 15 % bis 93 %, nicht kondensierend |

Der TV Adapter 2.0 enthält einen Funk-Transceiver, der Bluetooth mit 2,4 GHz verwendet. Der Funksender ist schwach und arbeitet immer unterhalb von 10 mW, was einer Gesamtstrahlleistung von 10 dBm entspricht.

Der TV Adapter erfüllt die internationalen Normen bezüglich Funksendern, elektromagnetischer Verträglichkeit und der Exposition von Menschen.

Aufgrund der geringen Baugröße des TV Adapters sind alle für die Zulassung notwendigen Kennzeichnungen in diesem Dokument abgedruckt.

## USA und Canada

Dieses Gerät enthält ein Funkmodul mit folgenden Zertifizierungs-ID-Nummern:

FCC ID: U28TVBOX03  
IC: 1350B-TVBOX03

Hinweis: Das Gerät erfüllt Teil 15 der FCC-Normen und die lizenzfreien RSS Standards der kanadischen Industrie. Der Betrieb unterliegt den folgenden zwei Bedingungen: (1) Dieses Gerät darf keine schädlichen Störungen verursachen, und (2) dieses Gerät muss allen Störungen, denen es ausgesetzt ist, standhalten, auch Störungen, die zu unerwünschten Funktionen führen.

Hinweis: Jegliche Änderungen oder Maßnahmen, die nicht ausdrücklich von der für die Compliance verantwortlichen Stelle genehmigt wurden, können dazu führen, dass für den Benutzer die Genehmigung zum Betrieb des Gerätes erlischt.

Dieses digitale Gerät der Klasse B entspricht dem kanadischen ICES-003.

**HINWEIS:** *In Tests wurde bestätigt, dass das Gerät die Grenzwerte für ein digitales Gerät der Klasse B entsprechend Teil 15 der FCC-Normen erfüllt. Diese Grenzwerte wurden festgelegt, um angemessenen Schutz vor gesundheitsgefährdenden Störungen in Wohnbereichen zu gewährleisten. Dieses Gerät erzeugt und nutzt Radiofrequenz-Energie und kann diese abstrahlen. Wird es nicht entsprechend der Vorschriften installiert und genutzt, kann es Störungen der Radiokommunikation verursachen. Es ist nicht auszuschließen, dass es in einzelnen Installationsfällen zu Störungen kommen kann.*

Wenn dieses Gerät Störungen beim Radio- oder Fernsehempfang verursacht, die durch Ein- und Ausschalten des Geräts festgestellt werden können, sollte der Anwender versuchen, die Störungen durch eine der folgenden Maßnahmen abzustellen:

- Empfangsantenne neu ausrichten oder umsetzen.
- Entfernung zwischen diesem Gerät und dem Empfänger vergrößern.
- Dies Gerät an die Steckdose eines Stromkreises anschließen, an dem nicht der Radio- oder Fernsehempfänger angeschlossen ist.
- Den Händler oder einen erfahrenen Radio/TV-Techniker um Rat fragen.

#### **Radiofrequenz-Strahlenexposition Information:**

Dieses Gerät entspricht den FCC- und IC-Strahlungsgrenzwerten, die für eine unkontrollierte Umgebung festgelegt sind. Dieses Gerät sollte mit einem Mindestabstand von 20 cm zum Körper installiert und betrieben werden. Dieser Sender darf nicht am gleichen Ort angebracht oder zusammen mit einer anderen Antenne oder einem anderen Sender betrieben werden.

## Internationale Garantie

Ihr TV Adapter verfügt über eine auf zwölf Monate befristete internationale Garantie auf Material und Ausführung vom Zeitpunkt der Lieferung an. Diese eingeschränkte Garantie bezieht sich nur auf Herstellungs- und Materialdefekte an sich, nicht jedoch auf Batterien, Kabel, Netzteile usw. Probleme, die durch falsche/unsachgemäße Handhabung oder Pflege, übermäßigen Gebrauch, Unfälle, Reparaturen durch Unbefugte, Verwendung unter hoher Korrosionsbelastung, Eindringen von Fremdkörpern in das Gerät oder fehlerhafte Einstellungen entstehen, sind durch die eingeschränkte Garantie NICHT abgedeckt oder können zu deren Verlust führen.

Die oben genannte Garantie hat keine Auswirkungen auf Rechte, die Ihnen nach den geltenden nationalen Rechtsvorschriften für den Verkauf von Verbrauchsgütern zustehen. Ihr Hörakustiker hat möglicherweise eine Garantie abgegeben, die über die Bestimmungen dieser eingeschränkten Garantie hinausgeht. Bitte konsultieren Sie ihn für weitere Informationen.

### Wenn Sie Service benötigen

Wenden Sie sich mit dem TV Adapter an Ihren Hörakustiker, der kleinere technische Schwierigkeiten sofort beheben kann.

191541DE/2018.06.14

Hiermit erklärt Oticon A/S, dass dieser TV Adapter 2.0 (BS-F200) den wesentlichen Anforderungen und anderen zutreffenden Vorschriften der Direktive 2014/53/EU entspricht.

Die Konformitäts-Deklaration steht zur Verfügung bei:



Oticon A/S  
Kongebakken 9  
DK-2765 Smørum  
Dänemark  
[www.oticon.global](http://www.oticon.global)

191541DE/2018.06.14



Elektronische Abfälle  
müssen entsprechend  
regionaler Vorschrif-  
ten entsorgt werden.



Dieses Produkt ist hergestellt in der Lizenz der Dolby Laboratories.  
Dolby Digital und das Doppel-D-Symbol sind eingetragene Marken der Dolby Laboratories.



0000191541000001

oticon  
PEOPLE FIRST